

ACOUSTIC CLASS

A HEXAGO
CM - A

FORM[®]
AT WOOD

designed to
A B S O R B

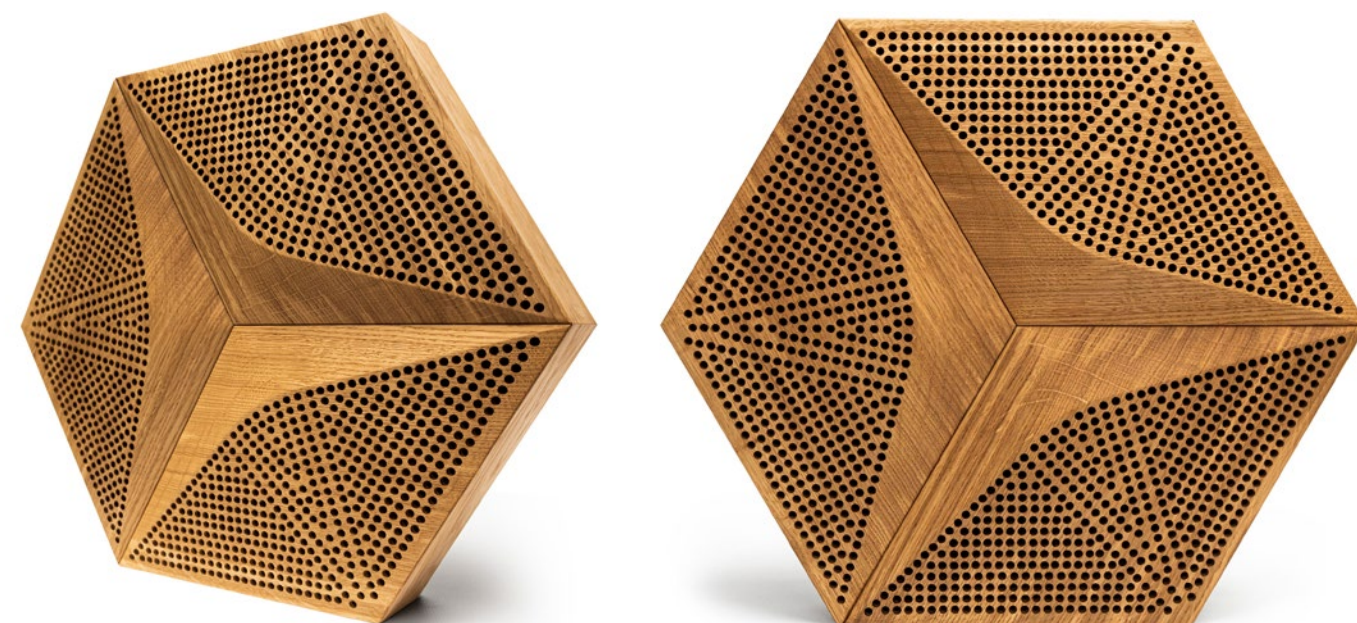

CECHY PRODUKTU

- najwyższa klasa pochłaniania dźwięku A (EN ISO 11654)
- szerokopasmowa redukcja pogłosu i poprawa transmisji mowy w pełnym zakresie częstotliwości
- nadaje się do wszystkich pomieszczeń, w których akustyka jest istotna – studia nagraniowe, pokoje odsłuchowe, audytoria, powierzchnie biurowe, lobby hotelowe i inne przestrzenie ogólnodostępne
- możliwość łączenia z HEXAGO CM-D, a także z wersją FLAT i innymi seriami dekoracyjnymi FORM AT WOOD
- szybki i łatwy montaż DIY dzięki zintegrowanym zawieszkom i zestawowi montażowemu

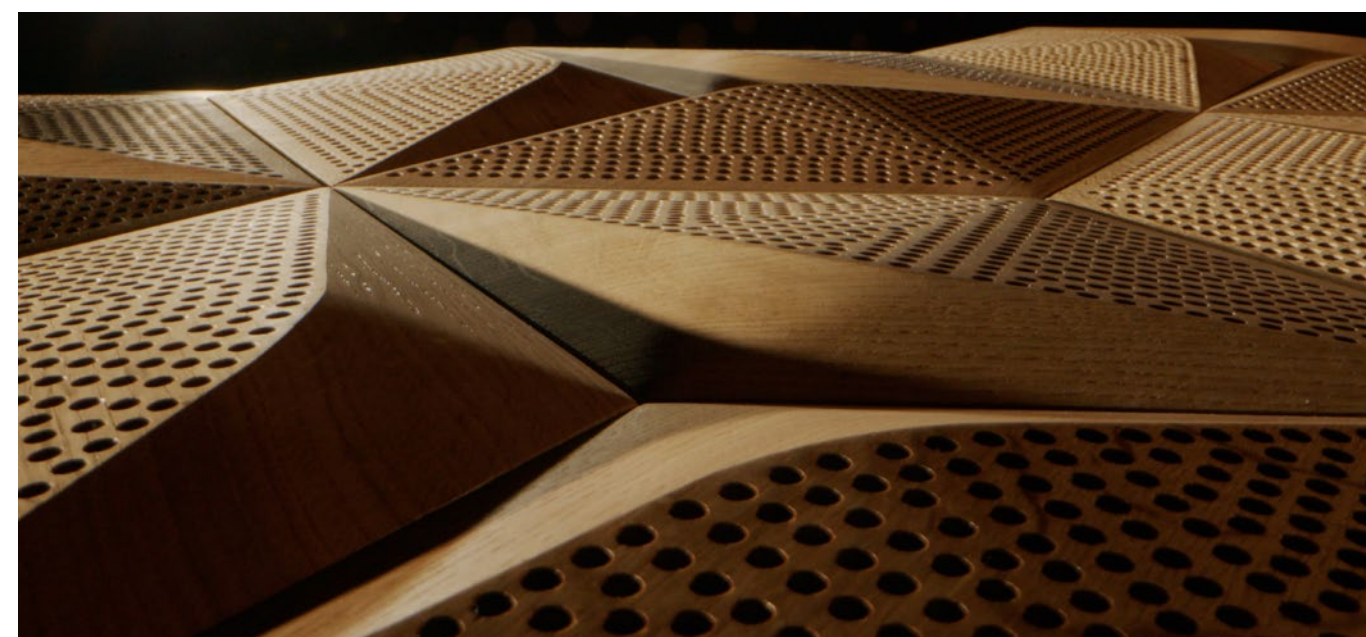

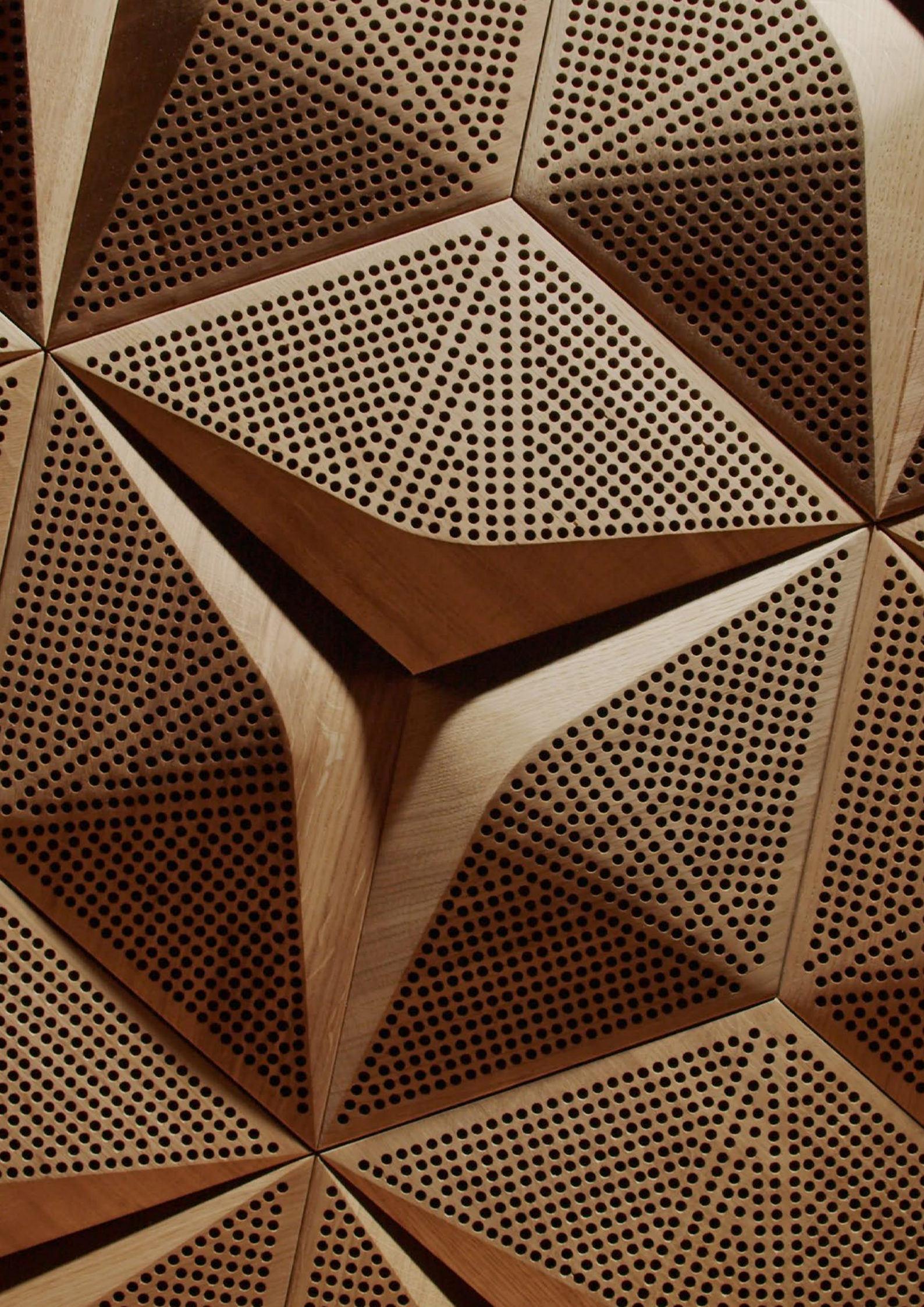

ACOUSTIC CLASS
A HEXAGON
 CM - A

FORM
 AT WOOD

designed to
 A B S O R B

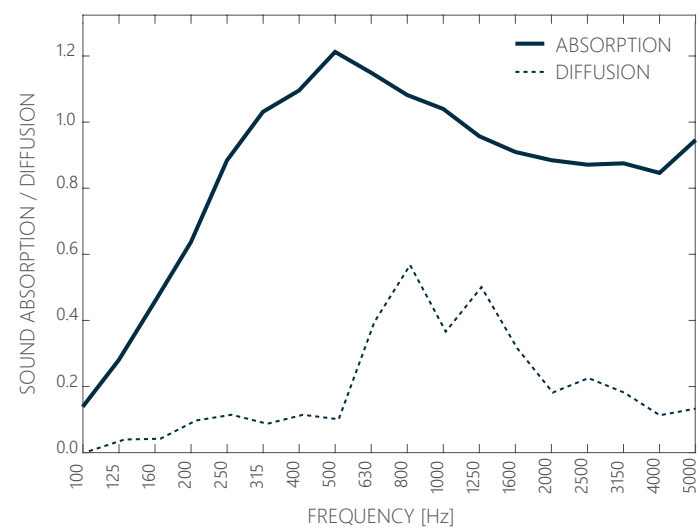
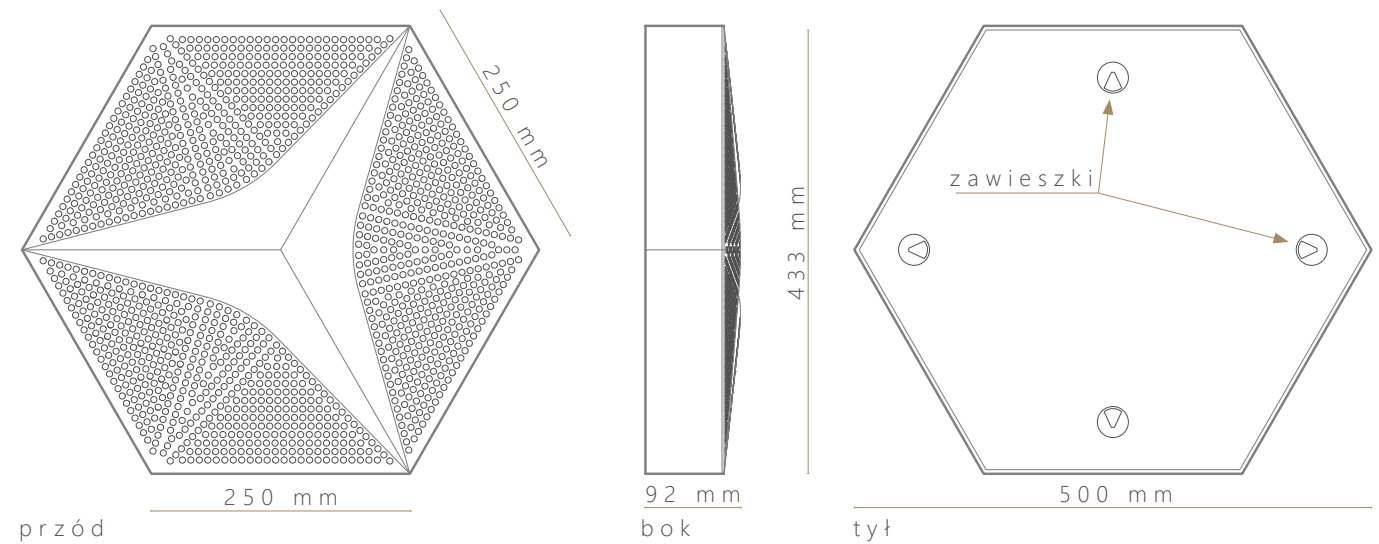

CECHY AKUSTYCZNE:

- funkcje: absorpcja i dyfuzja
- klasa absorpcji: A (wg ISO 354:2003)
- zakres absorpcji: 200-5000 Hz
- $\alpha_w = 0,95$ (wg ISO 11654:1997)
- NRC = 1,00; SAA = 0,96 (wg ASTM C423-17)
- zakres rozproszenia: 630-4000 Hz (wg ISO 17497-2)

GŁÓWNE CECHY:

- materiały:
 góra - perforowane panele ściennie 3D
 skrzynia - fornirowane materiały drewnopochodne
 rdzeń - wełna pochłaniająca i membrana akustyczna
- gatunek drewna: dąb
- wykończenie: wosk twardy olejny / lakier
- wymiary: długość boku 500mm, wysokość 433mm, grubość 92mm
- sposób montażu: swobodnie wiszące na śrubach
- zastosowanie: okładziny ściennie
- waga: 4,1kg/szt.; 26,3 kg/m²

